

K5 LONG



www.regalraptor.com.tr

0 (850) 259 65 05 / info@regalraptor.com.tr
Aşağıroba Mah. Toptancılar Birliği Sok. No:127/9 Döşemealtı / ANTALYA

"Regal Raptor, ürünlerin teknik özellikleri ve renklerinde önceden haber vermeksizin değişiklik yapma hakkını saklı tutar."

Kullanım & Bakım Kılavuzu

Değerli Müşterimiz

Öncelikle bizi tercih ettiğiniz için teşekkür ederiz. Regal Raptor ailesine hoş geldiniz! Sizinle tanıştığımız için mutluyuz ve aracınızı uzun yıllar boyunca güvenle ve keyifle kullanmanızı dileriz. Regal Raptor motosikletiniz, en yüksek performansı ve uzun ömürlü kullanım deneyimini sağlamak üzere, ileri teknoloji ve yüksek kaliteli ekipmanlarla üretilmiştir.

Motosikletinizin tüm trafik koşullarında güvenli ve tam performansla çalışabilmesi için gerekli tüm teknik, bakım ve kullanım bilgileri bu Kullanım ve Bakım Kılavuzu'nda detaylı bir şekilde sunulmuştur. Lütfen motosikletinizi kullanmadan önce bu kılavuzu dikkatle okuyunuz. Kılavuzda yer alan bilgiler sizin ve motosikletinizin güvenliği için hayati önem taşır ve mutlaka uyulması gereken bilgiler içerir. Bu talimatlara uymanız, hem sizin hem de çevrenizdeki diğer insanların güvenliğini sağlamaya yardımcı olacaktır.

Bakım, kontrol ve tamirat gereksinimleri söz konusu olduğunda, en sağlıklı hizmeti almak için motosikletinizi Regal Raptor Yetkili Servisleri'ne götürmenizi tavsiye ederiz. Düzenli bakım ve kontroller, motosikletinizin performansını koruyacak ve kullanım ömrünü uzatacaktır. Garanti kapsamındaki tüm hizmetlerin, yetkili servislerimizde yapılması gerekmektedir; aksi takdirde garanti geçersiz sayılacaktır. Motosikletiniz, teslim aldığınız tarihten itibaren 2 yıl veya 30.000 km (hangisi önce gerçekleşirse) süreyle fabrikasyon hatalara karşı garanti altındadır.

Regal Raptor olarak, sizlere güvenli, dayanıklı ve yüksek kaliteli bir sürüş deneyimi sunmayı taahhüt ediyoruz. Tüm sürüşlerinizde maksimum güvenlik ve hassasiyet göstermeyi unutmayınız. Aracınızın uzun ömürlü olması ve sağlıklı çalışması için kılavuzdaki talimatlara uygun hareket etmeniz gerekmektedir.

Yolculuklarınızda keyif ve güvenlik dileklerimizle,
Regal Raptor

Önemli Bilgiler

- Bu Kullanıcı ve Bakım Kılavuzu'nun herhangi bir bölümü, önceden izin alınmaksızın kopyalanamaz, yazdırılamaz veya çoğaltılamaz.
- Bu kılavuzda yer alan bilgiler, yayım tarihindeki en güncel ürün özelliklerini yansıtır. Regal Motor, bu kılavuz üzerinde önceden haber vermeksizin değişiklik yapma hakkını saklı tutar.

Motosikletinizi kullanmadan önce kılavuzu dikkatlice okuyunuz. Motosiklet, bu kılavuzda belirtilen koşullara uygun olarak kullanılmalıdır. Garanti, yalnızca doğru kullanım ve bakım koşullarına bağlıdır.

Güvenlik Bilgileri

- Motosiklet kullanıcıları, trafikte güvenli sürüş sağlamak ve yasal yükümlülüklerini yerine getirmekle sorumludur. Bu sorumluluklar hem kendinizin hem de diğer yol kullanıcılarının güvenliğini içerir.

Sürücünün Sorumlulukları:

- Motosiklet kullanmak için geçerli bir ehliyete sahip olmalı ve motosikletin kayıt belgelerini yanınızda bulundurmalısınız.
- Zorunlu trafik sigortası, kazalarda üçüncü şahıslara verilen maddi ve bedensel zararları kapsar.
- Kask, eldiven, ceket, bot gibi koruyucu ekipmanları mutlaka kullanın. Bu ekipmanlar kazalarda hayati önem taşır.
- Sürüş sırasında alkol veya uyuşturucu madde etkisinde bulunmak yalnızca yasal bir suç değil, aynı zamanda ciddi güvenlik riskleri doğurur.

Güvenli Sürüş İçin Dikkat Edilmesi Gerekenler

Koruyucu Ekipman Kullanımı:

- Sertifikalı ve tam koruma sağlayan kask kullanın.
- Darbeye dayanıklı, kaymaz eldivenler ve koruyucu botlar giyin.
- Koruma ve reflektif özelliklere sahip kıyafetleri tercih edin.

Doğru Sürüş Teknikleri:

- Diğer araçların sizi fark etmeyebileceğini varsayın.
- Güvenli bir mesafe bırakın ve korna kullanarak iletişim kurun.
- Dönüşlerden önce hızınızı düşürün ve dikkatli olun.

Çevresel Faktörler:

- Islak ve kaygan yüzeylerde hızınızı düşürün.
- Çukur, gevşek zemin gibi tehlikelere karşı dikkatli olun.

Kılavuz Bilgileri

Bu kılavuz, elektrikli aracın temel kullanım ve bakım yöntemlerini açıklamaktadır. Lütfen sürüşe başlamadan önce dikkatlice okuyunuz. Aracınızı doğru şekilde kullanıp bakımını yaptığınızda arızaların önüne geçebilirsiniz, iyi performansını koruyabilir ve kullanım ömrünü uzatabilirsiniz.

Bulduğunuz bölgedeki satış sonrası servis noktamız, size en iyi hizmeti içtenlikle sunacaktır. Bu kullanım kılavuzu; güncel verileri, talimatları, teknik özellikleri ve görselleri gerçek ürüne göre göstermektedir. Firmamız, önceden ayrıca bildirimde bulunmaksızın değişiklik yapma hakkını saklı tutar.

Regal Raptor'u tercih ettiğiniz için teşekkür ederiz. Gelecekteki yolculuklarınızda size sağlayacağı konfor ve keyfin tadını çıkarmanızı dileriz. Bu ürünün mülkiyetini başka bir kişiye devretmeniz halinde, lütfen kullanım kılavuzunu da ürünle birlikte teslim ediniz.

İçindekiler

1	Önsöz	3	Araç Güvenli Sürüşü	3	Parça Tanıtımı	4-5	Parçaların Kullanım Kılavuzu	6-7	Batarta
9	Teknik Özellikler	10	Teknik Sorunlar ve Onarım	11	Arıza & Bakım	12	Periyodik kontrol ve bakım talimatları	13	Kablo Şeması

Güvenli Sürüş

Dikkat

1. Lütfen yerel trafik güvenliği kurallarına uyun, sürüşten önce aracı dikkatlice kontrol edin.
2. Lütfen aracı otoyolda kullanmayın.

Güvenli Sürüş Kuralları

Lütfen lastik basıncını kontrol edin.

Lütfen fren fonksiyonunu her gün kontrol edin.

Aracınızı rahat bir şekilde kullanabilmeniz için lütfen sele pozisyonunu uygun şekilde ayarlayın.

Daha iyi bir görüş için lütfen dikiz aynasını ayarlayın.

Lütfen aracı anahtar ile çalıştırın ve batarya elektrik kapasitesini kontrol edin.

Lütfen doğru ileri veya geri konuma geçin, sağ taraftaki gaz kolunu sabit şekilde hızlandırın. Gereksiz kazaları önlemek için hıza dikkat edin.

Dönüş yaparken lütfen aracın hızını düşürün.

Aracı durdururken fren yapın, her durduğunuzda aracı kapatın, ardından el frenini çekin.

Acil durumlar:

Elektrik sistemi arıza veya başka bir nedenle kapanmıyorsa, kontrol anahtarını acilen kapatın.

Özelleştirme:

Orijinal yapılandırma üzerinde yapılan herhangi bir değişiklik veya modifikasyon, güvenli sürüşü garanti etmez; ayrıca bu yasadışıdır. Kullanıcılar, ulaşım departmanının düzenlemelerine uymak zorundadır.

Parçaların Tanıtımı

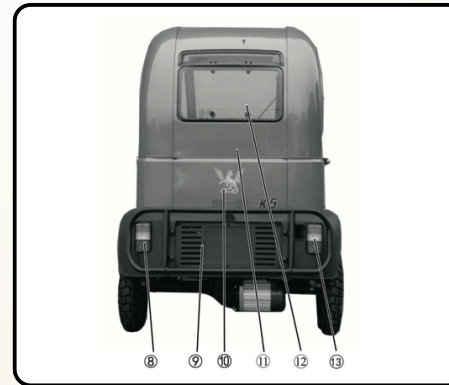
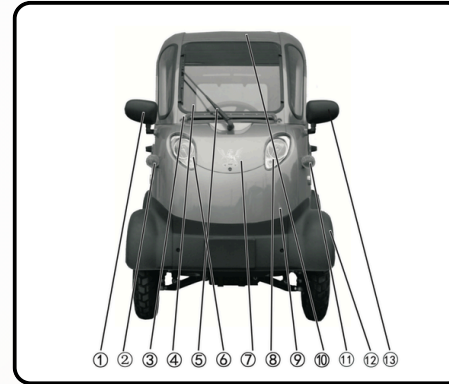
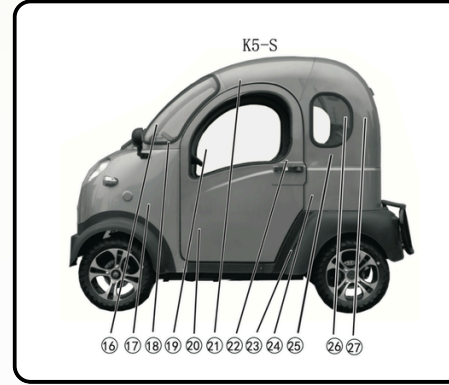

- 16 Ön cam sol
- 17 Yan kaplama sol
- 18 Ön pencere sol
- 19 Kapı camı sol
- 20 Kapı takımı sol
- 21 Tavan sol
- 22 Kapı kilidi sol
- 23 Tekerlek kapağı sol
- 24 Arka koruma sol
- 25 Arka tavan sol
- 26 Arka pencere camı sol
- 27 Arka pencere camı sağ

- 1 Sağ ayna
- 2 Sinyal lambası
- 3 Ön orta pencere
- 4 Cam
- 5 Silecek
- 6 Sağ far
- 7 Ön kaplama
- 8 Sol far
- 9 Ön alt kaplama
- 10 Üst orta tavan
- 11 Sinyal lambası sol
- 12 Ön çamurluk
- 13 Sol ayna

- 8 Arka stop lambası sol
- 9 Tekerlek kapağı bağlantısı
- 10 Arka orta kaplama
- 11 Arka orta tavan
- 12 Arka cam
- 13 Arka stop lambası sağ

Hız Göstergesi

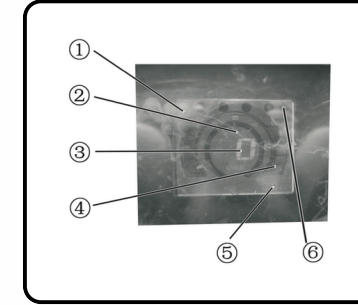

- 1 Sol sinyal lambası
Anahtar açıldığında yanar.
- 2 Uzun far
Bağlandığında / devreye alındığında yanar.
- 3 Hız göstergesi
Km/saat değerini gösterir.
- 4 Voltmetre
Voltajı gösterir.
- 5 Kilometre göstergesi
Sürüş mesafesini gösterir.
- 6 Sağ sinyal lambası
Anahtar açıldığında yanar.

Anahtar

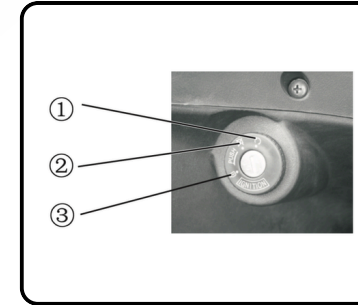

Konum 1: "O" konumunda, araç enerjilidir; ileri veya geri hareket ettirilebilir, ancak anahtar çıkarılamaz.

Konum 2: "X" konumunda, elektrik devresi kesilir.

Konum 3: Direksiyon kilidi konumu

Kontak Anahtarı

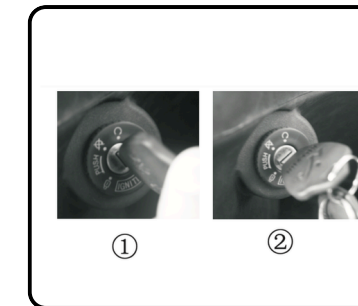

Konum 1: Bu konumda devre açıktır; araç çalıştırılabilir, ileri ve geri hareket ettirilebilir, ancak anahtar çıkarılamaz.

Konum 2: Devre kapalıdır.

Direksiyon



Korna düğmesine 4 basın. Korna çalmak için düğmeye basın, durdurmak için düğmeyi bırakın.

Dikkat

Aracı çalıştırmadan önce kumandanın hareketinin serbest olup olmadığını kontrol edin. Kumanda, herhangi bir engel olmadan serbestçe hareket etmelidir.

Sinyal Kumanda Kolu

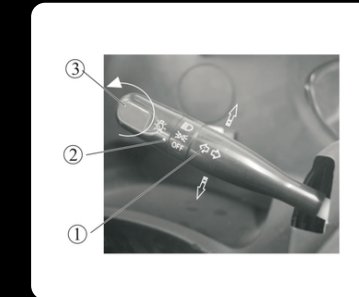

1 Sinyal lambaları
Sağ sinyali çalıştırmak için kolu yukarı çekin, sol sinyali çalıştırmak için aşağı çekin.

2 Işık değiştirme anahtarı
Işıkları ayarlamak için sol uç kısmı çevirin.
Konum 1: Uzun ve kısa far
Konum 2: Park lambası
Konum 3: Sinyaller kapalı

3 Uzun / kısa far değiştirme
Kısa far için yukarı çekin, uzun far için aşağı çekin.

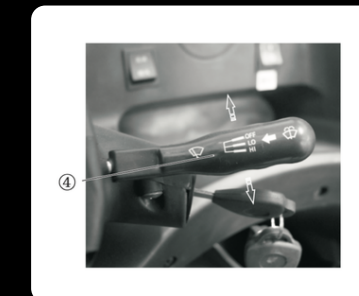

4 Silecek
Sileceği çalıştırmak için geri çekin.

Pedallar

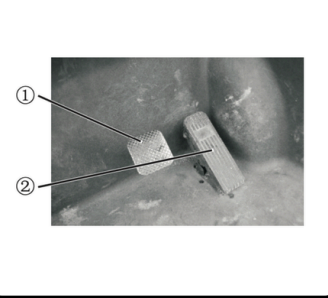

Direksiyon

- ① Hız pedalı
- ② Fren pedalı

Dikkat
Sürüşten önce pedalların düzgün çalışıp çalışmadığını kontrol ediniz. İki pedalın altında hiçbir engel bulunmamalıdır.

Tuşlar

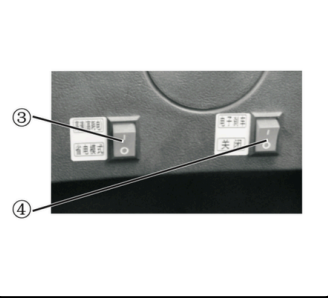

③ Hız sınırlama anahtarıdır. Açık konuma getirildiğinde yüksek hız modu devreye girer, kapalı konumda normal hızda çalışır.

④ Elektronik fren anahtarıdır. Açıldığında frenlemeye yardımcı olur.

Güç Anahtarı

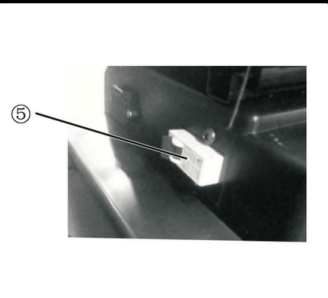

⑤ numaralı anahtar koltuğun ön kısmında yer alır.

“ON” konumunda araç çalışır.

“OFF” konumunda aracın gücü kapalıdır.

Koltuk Hareketi

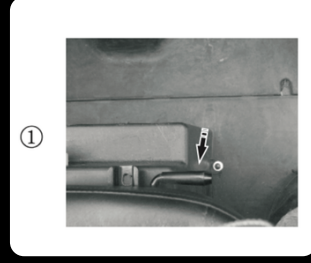

① numaralı kolu çekin, ② numaralı noktadan koltuğu sola ve sağa hareket ettirerek uygun konuma getirin. En uygun konuma geldiğinde kolu bırakın, kol otomatik olarak kilitlenecektir. Kilitlenmezse koltuğu biraz daha hareket ettirin.

Dikkat
Koltuk ayarını araç çalışmıyorken yapın ve sürüş sırasında koltuğun kilitli olduğundan emin olun.

Kapı Kilidi



③ numaralı kilide bakınız; üst kısmı kullanarak açın, kapıyı açmak için kilide basın.

Motor Dişli Yağı

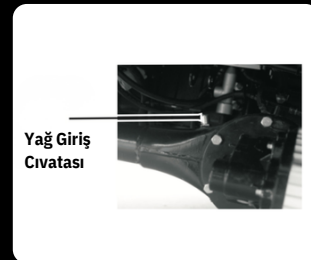

Yağ Giriş
Cıvatası

Yağı değiştirmek için yağ çıkış cıvata tapasını sökün. Çıkış cıvatası açıldıktan sonra yağ dışarı akacaktır. İşlem tamamlandıktan sonra cıvatayı tekrar yerine takın.

Tekerlekler

Dikkat

Aşırı derecede aşınmış lastiklerin kullanılması son derece tehlikelidir; direksiyon hâkimiyetini ve yol tutuşunu olumsuz etkiler. Yanlış lastik basıncı, diş aşınmasına ve kazalara neden olabilir.

Not: Sürüşten önce lastikleri kontrol edin. Herhangi bir sorun varsa yenisiyle değiştirilmelidir.

Minimum diş derinliği (mm)

Ön: 1.5

Arka: 2.0

Doğru lastik basıncı, lastiklerin stabilitesini korur ve uzun süreli kullanım sağlar.

Batarya

Şarj Cihazı

1. Şarj cihazını şarj soketine takın ve elektrik bağlantısını yapın.
2. Kırmızı ışık, bataryanın şarj olmakta olduğunu gösterir; şarj süresi yaklaşık 10–12 saattir.
3. Işığın kırmızıdan yeşile dönmesi, şarj işleminin tamamlandığını gösterir.

Dikkat

Şarj işleminden önce voltajı kontrol edin.

Aracı şarj ederken, şarj cihazını sokete ve elektrik kaynağına bağlamanız yeterlidir. Tam şarj olması yaklaşık 10–12 saat sürer. Araç uzun süre kullanılmıyorsa, bataryanın her ay tam şarj edildiğinden emin olun; aksi takdirde batarya zarar görebilir. Şarj sırasında el frenini çekin ve aracı kapatın.

Şarj cihazı, iyi hava akışı olan ve ateşten ya da kolay tutuşabilecek maddelerden uzak bir yerde kullanılmalıdır. Şarj bağlantı ucu (metal kısım) hasar görmüşse, lütfen onarın veya değiştirin.

Şarj cihazı özeldir; şarj cihazının voltaj ve Ah değerlerinin uygun olduğundan emin olun.

Şarj cihazını açmayın.

Yük

Sürücü

Lastik basıncı (kPa)

Ön: 250

Arka: 250

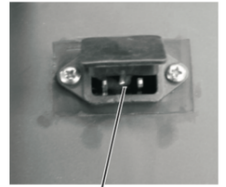

Şarj Girişi

Batarya Akımı

Batarya kullanılmadığında güç kaybı oluşur. Güç kaybı durumu, bataryanın zamanında şarj edilmemesi anlamına gelir. Bu durum, depolama ömrü boyunca sülfatlaşmaya, batarya kapasitesinin düşmesine ve uzun süre bekleme halinde daha ciddi batarya hasarlarına yol açar. Bu nedenle bataryayı temel olarak her ay şarj edin; ayrıca her kullanımdan sonra da şarj edin.

Sürüş menzili aniden **10 km'den fazla azalır**, en az bir bataryada sorun olabilir. Bu durumda kontrol edilmesi için yerel satıcınıza veya servise başvurun; gerekirse onarım yapın ya da yeni bir batarya seti kullanın. Bu yöntem, bataryanın kullanım ömrünü uzatabilir ve maliyetinizi azaltabilir.

Araç; çalıştırma, yolcu taşıma ve yokuş çıkma sırasında yüksek akımlı deşarj yapar. Bu nedenle ani hızlanmadan kaçınılmalıdır. Yüksek deşarj, sülfürik asidin kristalleşmesine neden olur ve batarya plakalarının fiziksel yapısına zarar verir.

Normal kullanımda bataryanın şarj durumunu bilmeniz gerekir. Gösterge 50–60% seviyesini gösteriyorsa şarj edebilirsiniz; **%20–30** seviyesine düşmüşse sürüşü durdurup şarj etmelisiniz. Aksi takdirde aşırı deşarj, bataryanın ömrünü kısaltır. Aşırı şarj durumunda ise batarya aşırı ısınır ve su kaybı oluşur. Normalde bataryanın şarj süresi **10 saattir**. Eğer batarya sıcaklığı **65°C'nin üzerine çıkarsa** şarj etmeyi durdurun ve tam dolu olup olmadığını kontrol edin.

Lütfen aracınızı kavurucu güneş altında bırakmayın. Batarya iç basıncı işlevini kaybedebilir ve bu durum bataryanın yaşlanmasını hızlandırır.

Güç fişi gevşerse veya oksitlenirse, fiş aşırı ısınabilir; bu da zamanla kısa devreye ya da zayıf bağlantıya neden olarak şarj cihazına ve bataryaya zarar verebilir, gereksiz kayıplara yol açabilir.

Oksitlenme durumunda bağlantı klipsini temizleyin veya değiştirin.

Lütfen batarya elektrolit sıvı seviyesini kontrol edin. Normalde 3–6 aylık kullanım sonrasında saf su eklenmesi gerekir.
Bakım Kontrol Listesi

Lütfen aracınızı aşağıdaki talimatlara göre kontrol edin. İşaretlerin anlamları aşağıdaki gibidir:

I: Kontrol et
C: Temizle
R: Değiştir
A: Ayarla
L: Yağla

1. Kontrol et, temizle, ayarla, yağla veya değiştir.
- Gerekli kontroller bir teknisyen tarafından yapılmalı veya özel alet ve parçalar kullanılarak bakım uygulanmalıdır.
- **** Bu maddeler uzman bir servis teknisyeni tarafından bakım görmelidir.**

Periyodik Bakım

Arıza	Nedeni	Çözüm
Kontak açıldığında voltaj göstergesi çalışmıyor	1. Devre bağlantısı kesilmiş olabilir. 2. Voltaj göstergesi arızalı olabilir.	1. Devre bağlantı noktasını bulun ve yeniden bağlayın. 2. Voltaj göstergesini değiştirin.
Voltaj göstergesi çalıştığı halde araç hareket etmiyor	1. Elektrik devresi düzgün çalışmıyor olabilir. 2. Batarya voltajı çok düşük olabilir. 3. El freni tam bırakılmamış olabilir. 4. Elektronik parçalarda hasar olabilir.	1. Kablo bağlantılarını kontrol edin, gevşek olanları yeniden bağlayın. 2. Batarya voltajını kontrol edin. 3. El frenini tamamen bırakın. 4. Arızalı parçayı tespit edin: motor, hız kumandası, kontrol ünitesi vb. Gerekirse servise başvurun.
Fren problemi	1. İki fren senkronize çalışmıyor olabilir. 2. Fren balatası aşınmış olabilir.	1. Fren ayarı yapın. 2. Fren balatasını değiştirin.
Motor güç vermiyor	Güç yetersiz.	Şarj edin.
Tam şarj olmuyor	1. Şarj fişi arızalı olabilir. 2. Şarj cihazı arızalı olabilir. 3. Bataryada sorun olabilir.	1. Şarj fişini değiştirin. 2. Şarj cihazını değiştirin. 3. Batarya arızasını kontrol edin / giderin.

Teknik Özellikler

Özellik	Değer
Motor	2500W Brushless
Akü	72V 45Ah
Şarj Süresi	5-6 Saat
Maksimum Hız	45 km/s
Sürüş Mesafesi	50-60 km
Ön/Arka Fren	Disk/Disk
Ön/Arka Lastik	100/80-12
Jant	Alüminyum Alaşım
Uzunluk	2200 mm
Genişlik	1090 mm
Yükseklik	1620 mm
Dingil Mesafesi	1480 mm
Kapasite	2 Kişi

ÖNEMLİ NOT!

- ① Sürüşten önce akü ve fren kontrol edilmelidir. Herhangi bir sorun varsa, araç kullanılmadan önce giderilmelidir.
- ② Şarj parçaları veya sigorta üzerinde onarım ya da değişim yapılmadan önce araç kapatılmalı ve şarj cihazı bağlantısı kesilmelidir.
- ③ Unutmayın: Araç sürekli bozuk yollarda kullanılıyorsa veya aşırı yükte çalıştırılıyorsa, taşıyıcı noktalar ve kaynak bağlantıları her gün kontrol edilmelidir. Herhangi bir sorun varsa zamanında onarılmalıdır.
- ④ Park ederken araç mutlaka kapatılmalı, anahtar çıkarılmalı ve el freni çekilmelidir.
- ⑤ Akü onarımı veya değişimi ile elektronik parçaların onarım ve değişim işlemlerinde araç kapatılmalı ve güç bağlantısı kesilmelidir.
- ⑥ Araçta çocuklar bulunduğunda araç mutlaka kapatılmalı ve anahtarlar alınmalıdır.
- ⑦ Sürüşten önce kapıların kapalı olup olmadığı kontrol edilmelidir.
- ⑧ Şarj alanı çocuklardan uzak olmalı, çocukların temas edemeyeceği bir yerde bulunmalıdır.
- ⑨ Araç kaza veya başka bir nedenle yanarsa, güç bağlantısı derhal kesilmelidir.
- ⑩ Kazaları önlemek için park sırasında kontak kapatılmalıdır.
- ⑪ Araç platform üzerinde taşınmalıdır. Gerekli durumlarda çekme/taşıma hızı aracın kendi hareket hızından düşük olmalıdır. Elektronik parçalara zarar vermemek için motor ve kontrol ünitesi bağlantıları ile motor kablolarının yalıtımı korunmalıdır.
- ⑫ Acil bir durum olmadıkça alarm sistemi açılmamalıdır; alarm devredeyken sinyal lambaları çalışmaz.

Arıza ve Bakım

Arıza	Nedeni	Çözüm
Kontak açıldığında voltaj göstergesi çalışmıyor	1. Devre bağlantısı kesilmiş olabilir. 2. Voltaj göstergesi arızalı olabilir.	1. Devre bağlantı noktasını bulun ve yeniden bağlayın. 2. Voltaj göstergesini değiştirin.
Voltaj göstergesi çalıştığı halde araç hareket etmiyor	1. Elektrik devresi düzgün çalışmıyor olabilir. 2. Batarya voltajı çok düşük olabilir. 3. El freni tam bırakılmamış olabilir. 4. Elektronik parçalarda hasar olabilir.	1. Kablo bağlantılarını kontrol edin, gevşek olanları yeniden bağlayın. 2. Batarya voltajını kontrol edin. 3. El frenini tamamen bırakın. 4. Arızalı parçayı tespit edin: motor, hız kumandası, kontrol ünitesi vb. Gerekirse servise başvurun.
Fren problemi	1. İki fren senkronize çalışmıyor olabilir. 2. Fren balatası aşınmış olabilir.	1. Fren ayarı yapın. 2. Fren balatasını değiştirin.
Motor güç vermiyor	Güç yetersiz.	Şarj edin.
Tam şarj olmuyor	1. Şarj fişi arızalı olabilir. 2. Şarj cihazı arızalı olabilir. 3. Bataryada sorun olabilir.	1. Şarj fişini değiştirin. 2. Şarj cihazını değiştirin. 3. Batarya arızasını kontrol edin / giderin.

Periyodik Bakım Tablosu

Birinci ve ikinci bakım hariç, hangisi önce gelirse, 5000km veya 6 aylık bakım aralığı dikkate alınacaktır.	km x 1000	2	5	10	15	20	25	30	35	40	45	50	55	60	65	70	75
		Ay	3	6	12	18	24	30	36	42	48	54	60	66	72	78	84
ARACIN ÖN BÖLÜMÜ																	
Diferansiyel yağının değiştirilmesi.		D	*	*	*	D	*	*	*	D	*	*	*	D	*	*	*
Fren hidrolik bölümünün kontrolü ve gerekirse tamamlanması.		*	*	*	*	D	*	*	*	D	*	*	*	D	*	*	*
Cam yıkama suyu seviyesinin kontrolü ve tamamlanması.		*	*	*	*	*	*	*	*	*	*	*	*	*	*	*	*
12V ön akünün şarj seviyesinin kontrolü ve gerekirse şarj edilmesi.		*	*	*	*	*	*	*	*	*	*	*	*	*	*	*	*
Yüksek voltajlı kablo demetinde aşınma veya kırılma olup olmadığının kontrol edilmesi.		*	*	*	*	*	*	*	*	*	*	*	*	*	*	*	*
Klima sistemi bağlantılarının kontrol edilmesi ve gerekirse kondenser yüzeyinin temizlenmesi.		*	*	*	*	*	*	*	*	*	*	*	*	*	*	*	*
Fren vakum tankının ve hortumunun kontrol edilmesi.		*	*	*	*	*	*	*	*	*	*	*	*	*	*	*	*
Elektrik motoru montaj braketinin kontrol edilmesi.		*	*	*	*	*	*	*	*	*	*	*	*	*	*	*	*
ARAÇ İÇ & DIŞ																	
El freni fonksiyonunu kontrol edin. Gerekirse ayarlayın.		*	*	*	*	*	*	*	*	*	*	*	*	*	*	*	*
İç ve dış aydınlatmaların, kornaların ve sistem uyarı göstergelerin kontrol edilmesi.		*	*	*	*	*	*	*	*	*	*	*	*	*	*	*	*
Ön cam silecek hortumunun ve sileceklerin kontrol edilmesi.		*	*	*	*	*	*	*	*	*	*	*	*	*	*	*	*
Emniyet kemerinin çalışma kontrolünün yapılması.		*	*	*	*	*	*	*	*	*	*	*	*	*	*	*	*
Koltukların çalışma fonksiyonlarının kontrol edilmesi.		*	*	*	*	*	*	*	*	*	*	*	*	*	*	*	*
Kapı ve bagaj kilitlerinin, menteşelerinin kontrolü ve gerekirse yağlanması.		T	T	T	T	T	T	T	T	T	T	T	T	T	T	T	T
Polen filtre değişimi.		*	*	*	*	*	*	*	*	*	*	*	*	*	*	*	*
ARACIN ALTI																	
Yüksek voltaj soketlerinin hasarlı olup olmadığının ve bağlantılarının güvenli olduğunun kontrolü.		*	*	*	*	*	*	*	*	*	*	*	*	*	*	*	*
Yüksek voltajlı kablo demetinde parazit, aşınma veya kırılma olup olmadığının kontrol edilmesi.		*	*	*	*	*	*	*	*	*	*	*	*	*	*	*	*
Tüm bağlantı elemanlarının tork kontrolü.		*	*	*	*	*	*	*	*	*	*	*	*	*	*	*	*
Şase'de hasar, çatlak yada deformasyon oluşumunun kontrol edilmesi.		*	*	*	*	*	*	*	*	*	*	*	*	*	*	*	*
Yüksek voltaj bataryalarının %100 şarj edilmesi, gerekli ise balanslanması.		*	*	*	*	*	*	*	*	*	*	*	*	*	*	*	*
Ön ve arka fren balatalarının ve disklerinin kontrol edilmesi. Gerekirse değiştirilmesi.		*	*	*	*	*	*	*	*	*	*	*	*	*	*	*	*
Fren borularının ve fren sistemi kablolarının durumunun kontrol edilmesi.		*	*	*	*	*	*	*	*	*	*	*	*	*	*	*	*
Aks bağlantılarının ve sızdırmazlığının kontrol edilmesi.		*	*	*	*	*	*	*	*	*	*	*	*	*	*	*	*
Direksiyon sistemi ve süspansiyon sistemi sızdırmazlık ve fonksiyon kontrolü.		*	*	*	*	*	*	*	*	*	*	*	*	*	*	*	*
Lastiklerin basınçlarının kontrol edilmesi, gerekirse tamamlanması.		*	*	*	*	*	*	*	*	*	*	*	*	*	*	*	*
Cihaz ile sistemlerin kontrol edilmesi		*	*	*	*	*	*	*	*	*	*	*	*	*	*	*	*
Test sürüşü ile aracın tüm yürüme aksamlarının kontrol edilmesi (kalite kontrol).		*	*	*	*	*	*	*	*	*	*	*	*	*	*	*	*
Bakım Sembolleri: D: Değiştir * : Kontrol edin, gerekirse değiştirin T: Temizleyin, Yıkayın, Yağlayın																	

Kablo Şeması

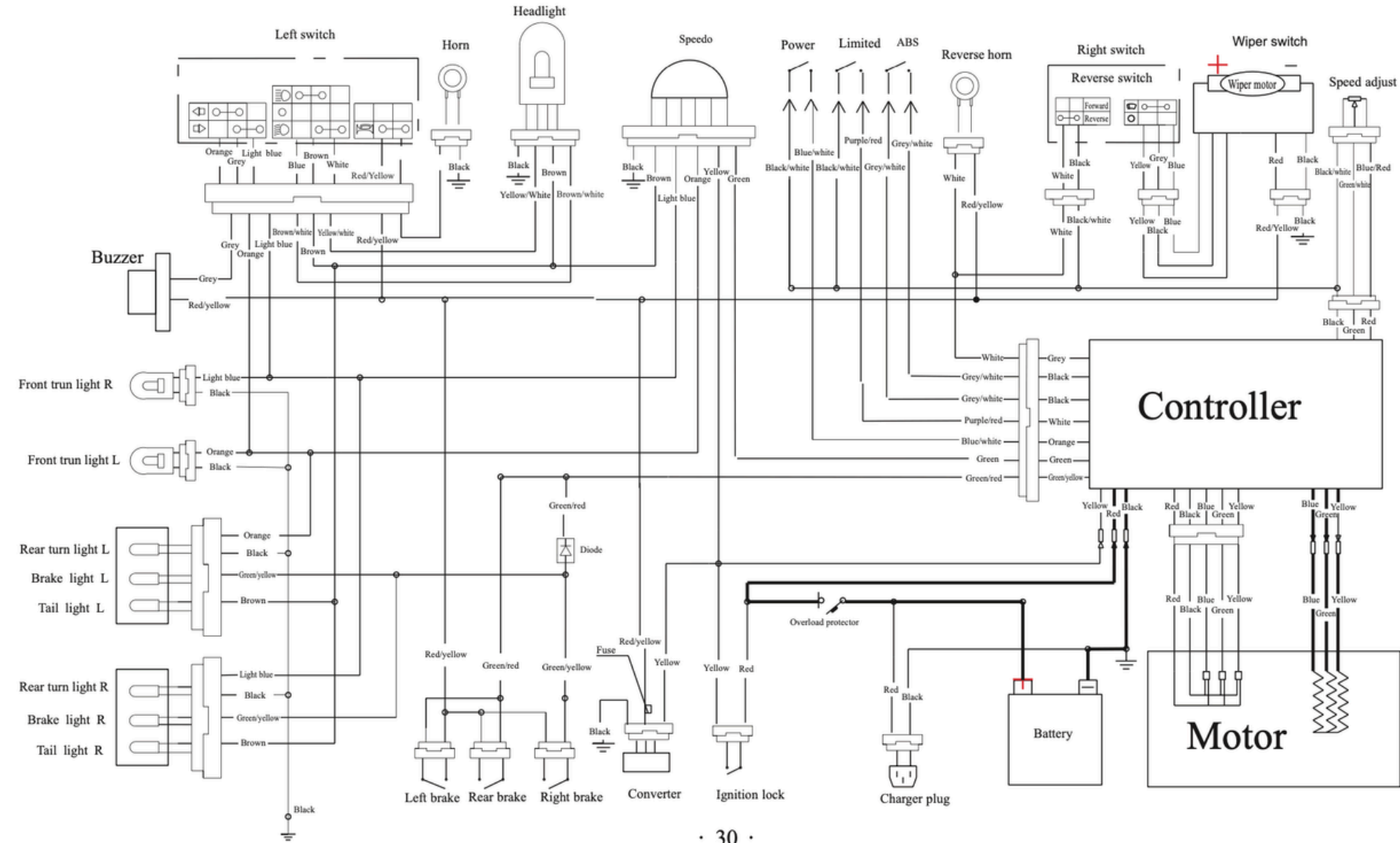

· 30 ·

Left switch: Sol kumanda, Horn: Korna, Headlight: Far, Speedo: Hız göstergesi, Power: Güç, Limited: Hız sınırlayıcı, ABS: ABS, Reverse horn: Geri vites uyarı kornası, Right switch: Sağ kumanda, Wiper switch: Silecek anahtarı, Wiper motor: Silecek motoru, Speed adjust: Hız ayarı, Controller: Kontrol ünitesi, Motor: Motor, Battery: Akü, Charger plug: Şarj fişi, Ignition lock: Kontak kilidi, Converter: Dönüştürücü, Left brake: Sol fren, Rear brake: Arka fren, Right brake: Sağ fren, Fuse: Sigorta, Diode: Diyot, Overload protector: Aşırı yük koruyucu, Front turn light R: Ön sağ sinyal lambası, Front turn light L: Ön sol sinyal lambası, Brake light L: Sol fren lambası, Tail light L: Sol arka lamba, Rear turn light R: Arka sağ sinyal lambası, Brake light R: Sağ fren lambası, Tail light R: Sağ arka lamba

Periyodik Bakım Tablosu

Şasi No: _____

500 KM.	2.000 KM.	4.000 KM.	18.000 KM.	20.000 KM.	22.000 KM.
KM:	KM:	KM:	KM:	KM:	KM:
TARİH:/...../20.....	TARİH:/...../20.....	TARİH:/...../20.....	TARİH:/...../20.....	TARİH:/...../20.....	TARİH:/...../20.....
KAŞE	KAŞE	KAŞE	KAŞE	KAŞE	KAŞE
6.000 KM.	8.000 KM.	10.000 KM.	24.000 KM.	26.000 KM.	28.000 KM.
KM:	KM:	KM:	KM:	KM:	KM:
TARİH:/...../20.....	TARİH:/...../20.....	TARİH:/...../20.....	TARİH:/...../20.....	TARİH:/...../20.....	TARİH:/...../20.....
KAŞE	KAŞE	KAŞE	KAŞE	KAŞE	KAŞE
12.000 KM.	14.000 KM.	16.000 KM.	30.000 KM.	KM. SAATI DEĞİŞİMİ	
KM:	KM:	KM:	KM:	KM:	TARİH:/...../20.....
TARİH:/...../20.....	TARİH:/...../20.....	TARİH:/...../20.....	TARİH:/...../20.....	KM:	TARİH:/...../20.....
KAŞE	KAŞE	KAŞE	KAŞE	<p>Not: Yapılan işlemlerin bilgileri yetkili servisimiz tarafından doldurulmalı ve kaşelenmemelidir. Bu bilgilerin belirtilmediği veya eksik olduğu garanti kartları geçersiz sayılacaktır.</p>	

Kontrol Listesi - 1. Kısım	Kontrol Listesi - 2. Kısım	
Dış yüzeyde herhangi bir çizik, ezik veya hasar	Servis kitapçığındaki kontroller yapıldı.	
Sinyaller düzgün çalışıyor.	Yedek anahtar teslim edildi.	
Lastikler kontrol edildi.	Fren, debriyaj, gaz ve genel sürüş performansı uygun.	
Tüm ışıkların çalışıp çalışmadığı kontrol edildi.	Yol testi yapıldı.	
Motor yağı seviyesi uygun.	Kullanacağı yakıt türü anlatıldı.	
Fren sıvısı seviyesi yeterli ve frenler etkili.	Tüm garanti şartları ve bakım aralıkları anlatıldı.	
Zincir/kayış gerginliği ve yağlanması kontrol	Motor yağının nasıl kontrol edileceği anlatıldı.	
Debriyaj ve gaz düzgün çalışıyor.	Rodaj dönemi bilgisi verildi.	
Soğutma sıvısı yeterli.	Motosikletin doğru kullanımı hakkında bilgi verildi.	
Akü dolu ve çalışır durumda.	Yakıt ikmali sırasında kontağın kapatılması gerektiği	
Hız, devir ve yakıt göstergeleri doğru çalışıyor.	Garanti kapsamı bilgisi verildi.	
Anahtar çalışıyor.	Motosikletin eksiksiz teslim edildiği onayı.	
ARAÇ SAHİBİ		
Adı Soyadı		
Telefon		
İmza		

